

gSENS TLT-C CAN

Neigungssensor für mobile Maschinen

Anwendungen

- Mobilkrane
- Reachstacker
- LKW-Krane
- Ladekrane

Eigenschaften

- Relativer Linearitätsfehler <0,1% FS über den gesamten Messbereich
- Gutes Dämpfungsverhalten, kein Einfluss durch variables Erdschwerefeld
- Seewasserbeständigkeit
- Schutzklasse IP67
- Niedrige Temperaturdrift

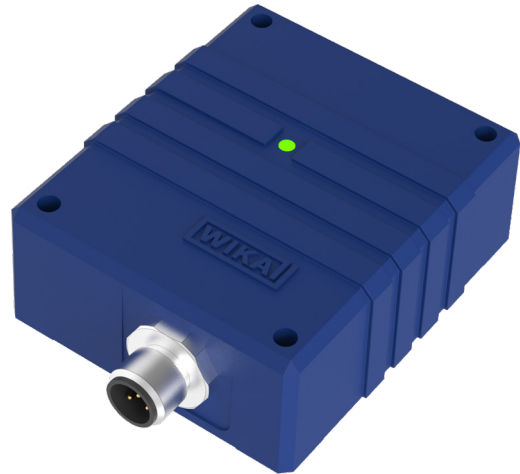

gSENS TLT-C CAN Neigungssensor

Beschreibung

Neigungssensoren erfassen den Neigungswinkel eines Objekts in Bezug auf das Gravitationsfeld der Erde. Die Anwendungsbereiche für diese Sensoren sind vielfältig. Bei Kranen oder mobilen Hubarbeitsbühnen (MEWP) wird der Neigungswinkel der Ausleger gemessen, um zu berechnen, ob die Maschine innerhalb der vom Hersteller vorgegebenen Sicherheitsgrenzen arbeitet.

Der Sensor bietet einen Messbereich von bis zu 360° und zeichnet sich durch eine außergewöhnlich hohe Genauigkeit und Präzision über den gesamten Messbereich aus.

Mit der Schutzart IP67 und einem Aluminiumgehäuse widersteht der Sensor auch härtesten Umweltbedingungen, z.B. Seewasser.

Technische Daten

gSENS TLT-C CAN	gSENS WGC-kompatibler Modus	TLT-C (erweitertes Setup)
Messbereich	-180°...180°, Nullstellung werkseitig voreingestellt	
Relative Linearitätsabweichung	<0,1% FS	
Auflösung	0,1°	0,01° (einstellbar nach CiA 410)
Querneigungsfehler $\leq \pm 5^\circ$ über den gesamten Messbereich	<0,2°	
Temperaturdrift	0,002% FS/K	
Dynamisches Verhalten	Spezialfilter, abwärtskompatibler Modus	FIR-Filter 5 Hz Grenzfrequenz
Empfohlene Messfrequenz	10 Hz	
Betriebstemperatur	-40°...+70°C	
Elektrischer Anschluss	M12x1	
Ausgangssignal	CANopen (CiA-DS301, CiA-DS410), LSS nach CiA-DS 305	
Abschlusswiderstand	120 Ohm, verfügbar und schaltbar über CAN-Befehl	
Versorgungsspannung	8...54 VDC (beginnend mit 7 VDC)	
Stromverbrauch	ca. 38 mA bei 12 VDC, ca. 21 mA bei 24 VDC	
Schutzklasse	IP67 IP69K bei Montage auf einer Montageplatte (siehe unten); es muss ein Kabel mit entsprechend abgedichtetem Gegenstecker an den M12-Rundsteckverbinder angeschlossen werden	
Schock (EN 60068-27)	Klasse 5M3 nach EN 60721-3-5:1997 oder höher 80g, 6ms, 100 Schock, Halbsinus	
Vibration (EN 60068-6)	Klasse 5M3 nach EN 60721-3-5:1997 oder höher 5-11Hz, +/-10mm, 11-2000Hz, 10g, 1 Oktave/min, 20 Sweeps pro Achse	
CE-Kennzeichnung	EN 61000-6-2 (Störfestigkeit Industrie) EN 61000-6-4 (Störaussendung Industrie) EN 61000-6-3 (Störaussendung Haushalt) RoHS	
Gehäusematerial	Aluminium, beschichtet (seewasserbeständig)	

Maße

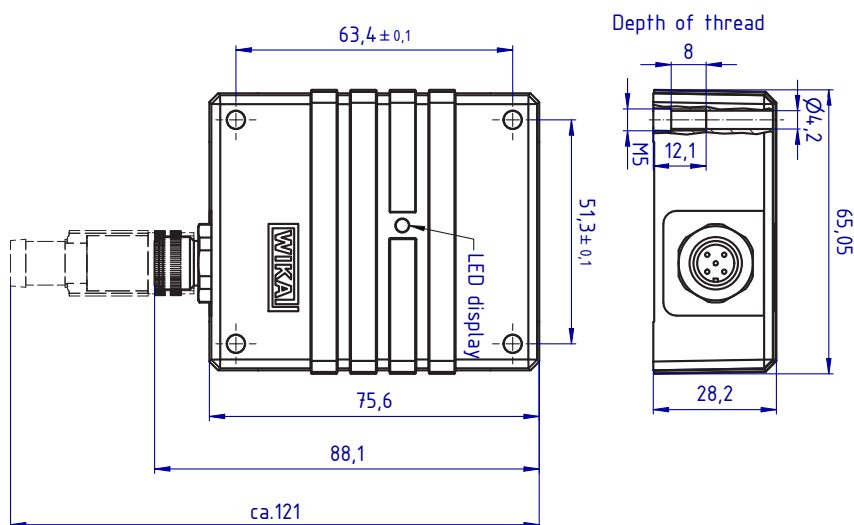

Pin-Belegung Stand-Alone-Sensor

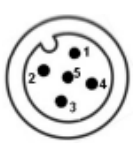
Pin-Belegung	5-Pin M12 Stecker	Signal
	1	CAN-Abschirmung = Gehäuse
	2	+UB Betriebsspannung DC (+)
	3	0 V Betriebsspannung DC (-)
	4	CAN High
	5	CAN Low

Verfügbare Montageoptionen

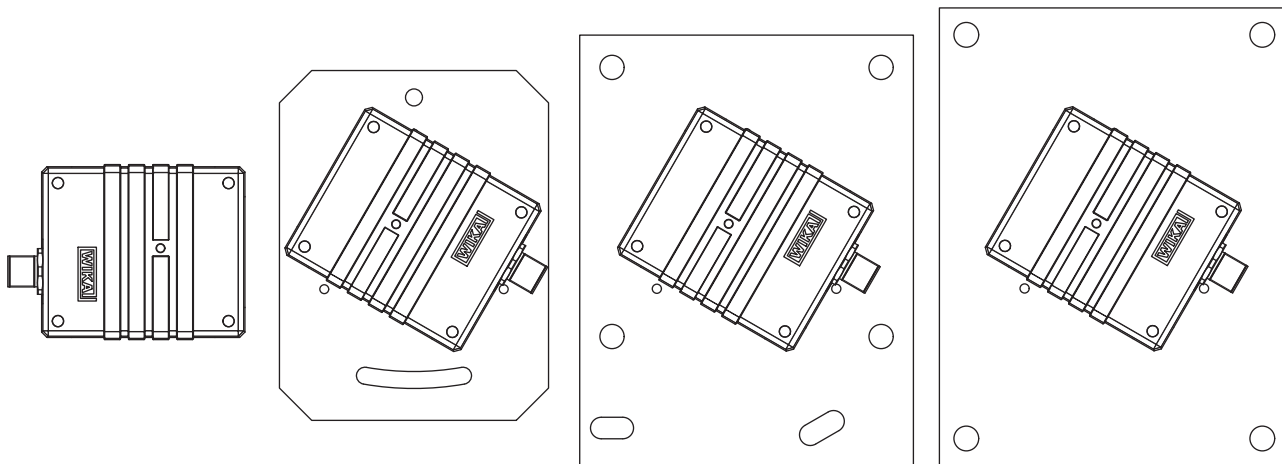

Ausrichtung

